

# Start Here - MAXI-JET™ Utility Pumps Quick Setup Option Guide

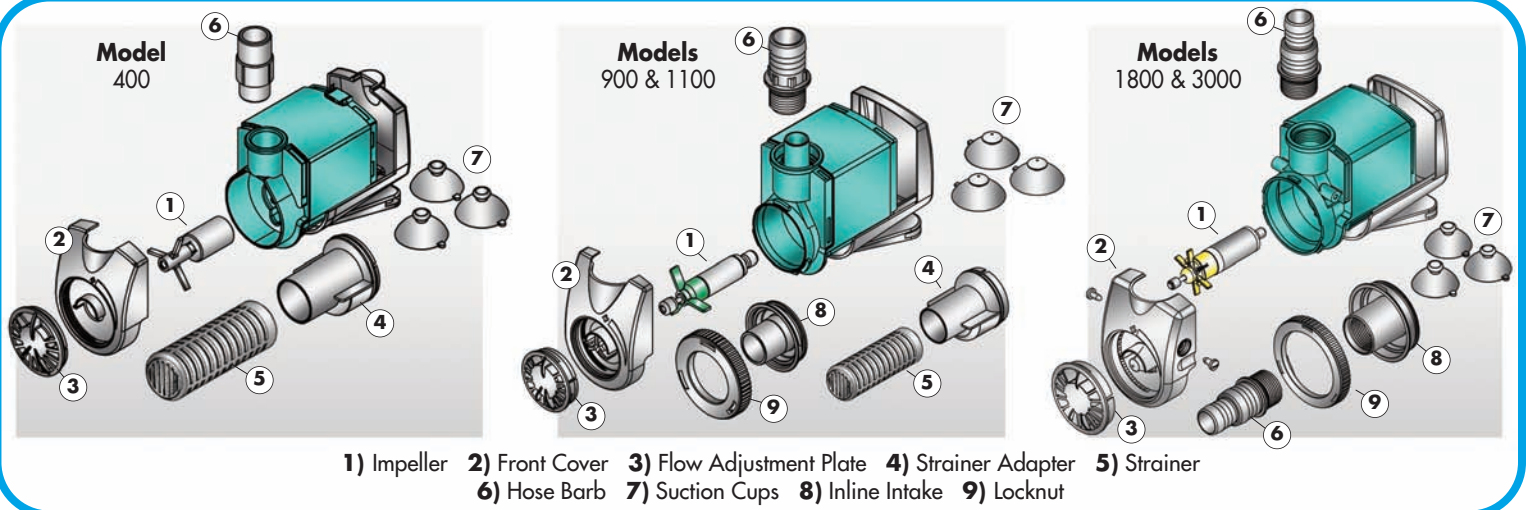

## - SETUP OPTIONS -

### Option A Submerged Under-Water Use (All Models)

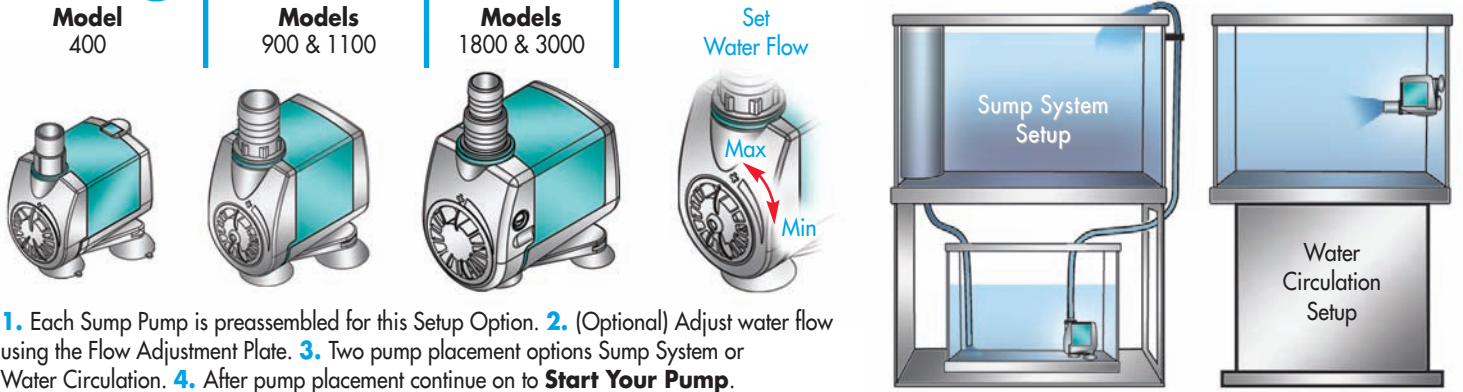

1. Each Sump Pump is preassembled for this Setup Option. 2. (Optional) Adjust water flow using the Flow Adjustment Plate. 3. Two pump placement options Sump System or Water Circulation. 4. After pump placement continue on to **Start Your Pump**.

### (Options B and C) Installing Accessories - Follow These Steps First

1. (Optional) Adjust water flow using the Flow Adjustment Plate.

2. Remove front cover.

3. Pop the Standard Flow Adjustment out with a screwdriver.

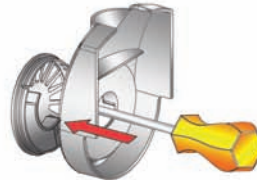
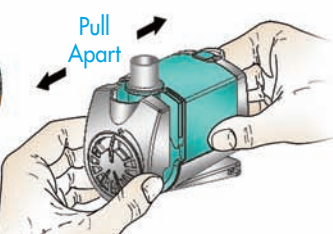
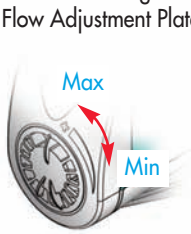

**NOTE:** There are two setup options with accessory use: **Submerged Under-Water** use, Continue on to **Setup Option B**. And/or **External Out-Of-Water** use, Continue on to **Setup Option C**.

### Option B Submerged Under-Water Use - With Strainer (Models 400/900/1100)

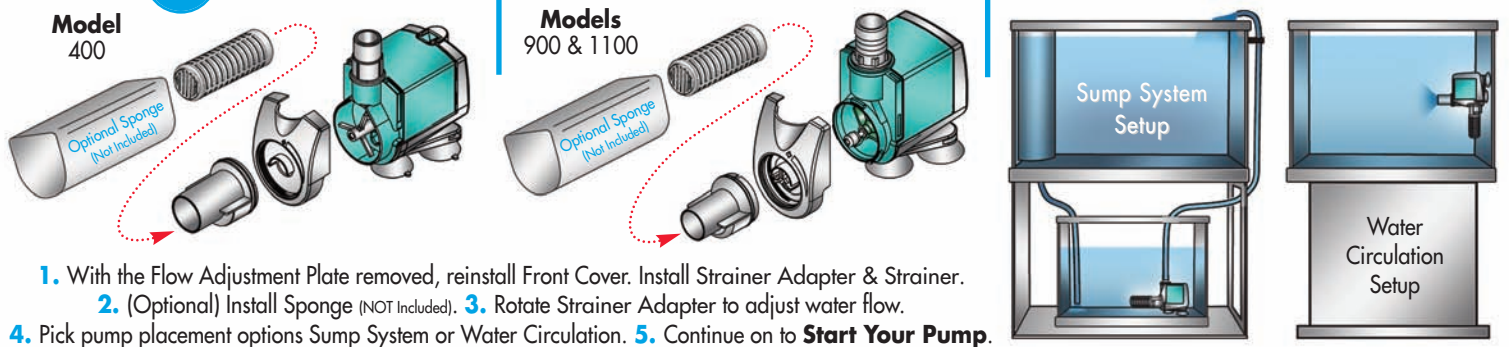

1. With the Flow Adjustment Plate removed, reinstall Front Cover. Install Strainer Adapter & Strainer. 2. (Optional) Install Sponge (NOT Included). 3. Rotate Strainer Adapter to adjust water flow. 4. Pick pump placement options Sump System or Water Circulation. 5. Continue on to **Start Your Pump**.

### Option C External Out-Of-Water Use (Models 900/1100/1800/3000)

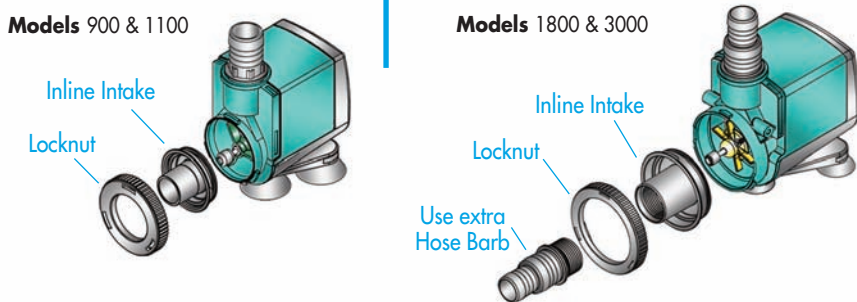

**NOTE:** Model 400 can NOT be used for External use.

1. Remove Front Cover install Inline Intake and secure with Locknut. 2. Place pump in Sump System as shown. 3. Continue on to **Start Your Pump**.

### Start Your Pump (All Models)



1. ALWAYS Use suction cups to stabilize the pump.

2. Plug pump in.

**NOTE:** Drip Loop. (for safety)

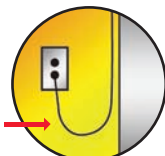

**NOTE:** NEVER let the pump run dry.

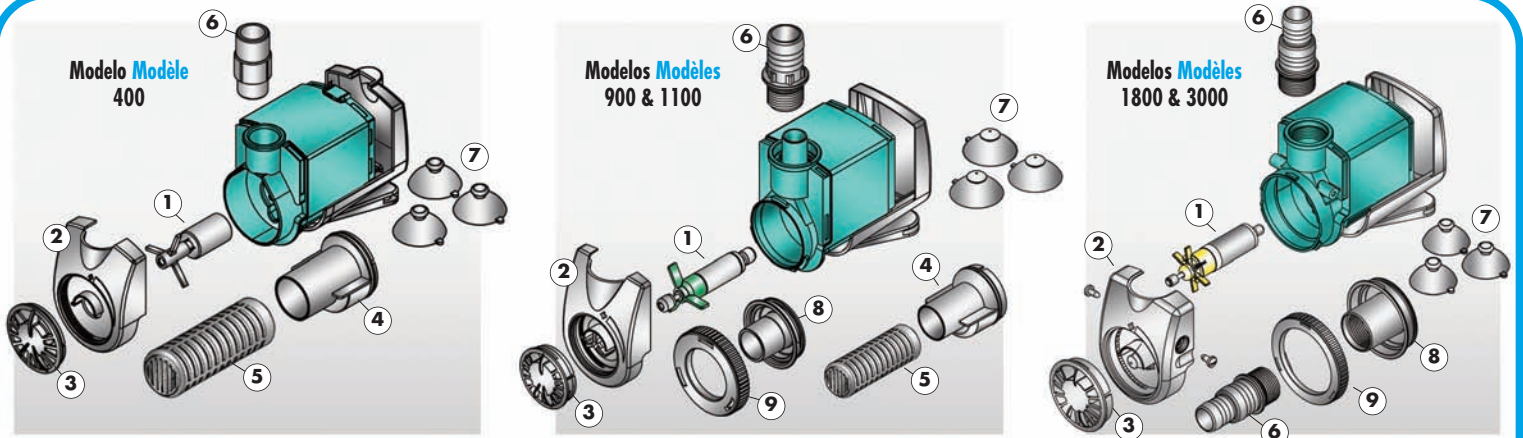

- 1) Turbina 2) Cubierta frontal 3) Plato regulador de flujo 4) Adaptador para colador 5) Colador 6) Adaptador para manguera 7) Ventosas 8) Toma de entrada 9) Contratuercas
- 1) Rotor 2) Couvercle antérieur 3) Dispositif réglage de débit 4) Raccord pour crépine 5) Crépine 6) Raccord 7) Ventouses de support 8) Chambre d'aspiration 9) Ecrou de blocage

**- OPCIONES DE INSTALACIÓN -**

**- OPTIONS D'INSTALLATION -**

**Opción A** Uso sumergido bajo agua (Todos los modelos)

**Option A** Utilisation submergée (tous les modèles)

**Modelo Modèle 400**

**Modelos Modèles 900 & 1100**

**Modelos Modèles 1800 & 3000**

Fije el flujo de agua. Réglez le débit de l'eau.

Instalación del Sistema Sumergible  
Installation du système réservoir

Instalación de Circulación de agua  
Installation circulation de l'eau

1. Cada bomba sumergible es preensamblada para esta opción de instalación. 2. (Opcional) Ajuste el flujo de agua usando el plato regulador de flujo. 3. Dos opciones de posicionamiento de la bomba: Sistema sumergible o Circulación de agua. 4. Luego del posicionamiento de la bomba, continúe con **Encienda la bomba**. 1. Chaque pompe est pré-assemblée pour cette option d'installation. 2. (Optionnel) Pour régler le débit utiliser le dispositif de réglage. 3. Deux positions de la pompe option Système réservoir ou Circulation de l'eau. 4. Après avoir placé la pompe continuer avec étape **Enclencher la pompe**.

**(Opciones B y C) Instalando accesorios-siga estos pasos primero**

**(Options B et C) Installation des Accessoires – Suivre d'abord ces étapes-ci**

1. (Opcional) Ajuste el flujo de agua usando el plato regulador de flujo.  
1. (Optionnel) Régler le débit en utilisant le dispositif de réglage.

2. Retire la cubierta frontal.  
2. Enlever le couvercle antérieur.

3. Saque con un desentornillador el ajuste de flujo estándar.  
3. Enlever le réglage standard de débit au moyen d'un tournevis.

**NOTA:** Hay dos opciones de instalación con uso de accesorios: Uso sumergido bajo agua, continúe con la opción de instalación B. y/o uso externo fuera del agua, continúe con la opción de instalación C.  
**NOTE:** Il y a deux options d'installation avec accessoires: Utilisation submergée sous le niveau de l'eau, continuer avec Installation Option B. et/ou utilisation extérieure dehors de l'eau, continuer avec Installation Option C.

1. (Opcional) Ajuste el flujo de agua usando el plato regulador de flujo. 1. (Optionnel) Régler le débit en utilisant le dispositif de réglage. 2. Retire la cubierta frontal. 2. Enlever le couvercle antérieur. 3. Saque con un desentornillador el ajuste de flujo estándar. 3. Enlever le réglage standard de débit au moyen d'un tournevis.

Models 1800 & 3000 retire tornillo. Modèles 1800 & 3000 enlever le vis.

**Opción B** Uso sumergido bajo agua - Con colador (Modelos 400/900/1100) • **Option B** Utilisation submergée sous le niveau de l'eau - avec crépine (Modèles 400/900/1100)

**Modelo Modèle 400**

**Modelos Modèles 900 & 1100**

Instalación del Sistema Sumergible  
Installation du système réservoir

Instalación de Circulación de agua  
Installation circulation de l'eau

1. Con el plato regulador de flujo extraído, reinstale la cubierta frontal. Instale el adaptador del colador y el colador. 2. (Opcional) Instale la esponja (NO incluida). 3. Rote el adaptador del colador para ajustar el flujo de agua. 4. Elija la opción de posicionamiento ó para la bomba. 5. Continúe con el **Encienda la bomba**. 1. Après avoir enlevé le plateau de réglage débit, réinstallez le couvercle antérieur. Installez le raccord pour crépine et la crépine. 2. (Optionnel) Installez la mousse (NON Include). 3. Tournez le raccord crépine pour régler le débit. 4. Choisissez position de la pompe, options Système Réservoir ou Circulation de l'eau. 5. Continuez avec **Enclencher la Pompe**.

**Opción C** Uso externo fuera del agua (Modelos 900/1100/1800/3000) • **Option C** Utilisation extérieure dehors de l'eau (Modèles 900/1100/1800/3000)

**Modelos Modèles 900 & 1100**

Toma de entrada  
Chambre d'aspiration

Contratuercas  
Ecrou de blocage

**Modelos Modèles 1800 & 3000**

Toma de entrada  
Chambre d'aspiration

Contratuercas  
Ecrou de blocage

Use el adaptador paramanguera adicional  
Utiliser le raccord supplémentaire

Instalación del Sistema Sumergible  
Installation du système réservoir

1. Retire cubierta frontal de la toma de línea y asegúrela con una contratuercas. 2. Coloque la bomba en el Sistema sumergible como se muestra. 3. Continúe con el **Encienda su bomba**. 1. Enlever le couvercle antérieur, installer la chambre d'aspiration et fixer avec l'écrou de blocage. 2. Placer la pompe dans le système Réservoir comme indiqué. 3. Continuer avec **Enclencher la Pompe**.

**Encienda la bomba** (Todos los modelos)

**Enclencher la Pompe** (Tous les modèles)

1. Siempre use las ventosas para estabilizar la bomba.  
1. Utiliser toujours les ventouses pour fixer la pompe.

2. Conecte la bomba.  
2. Brancher la pompe.

**NOTA:** Lazo anti goteo. (Por seguridad)  
**NOTE:** Boucle d'égouttement (Pour sûreté)

**NOTA:** NUNCA haga funcionar la bomba sin agua.  
**NOTE:** La pompe ne doit JAMAIS fonctionner à sec.